

## TRANSPALETTE **PANTHER**

### FONCTIONNEMENT TOUT ÉLECTRIQUE - DÉPLACEMENT FLUIDE

Haute flexibilité et efficacité. Panther Mini et Panther Maxi déplacent tout type de palette dans des zones très confinées facilement et silencieusement.

Pas de dégâts pour l'environnement, palettes, marchandises - Les Panther Mini et Panther Maxi possèdent un design élégant et des angles arrondis.

Le design met l'accent sur la sécurité et l'ergonomie des postes de travail de l'opérateur. Par exemple, le timon ergonomique assure à l'utilisateur une prise relaxante. Ses angles arrondis évitent les dégâts pour l'environnement, palettes et marchandises.

Sa qualité a été testé par de longs et endurants tests et en collaboration avec des experts en santé et sécurité.

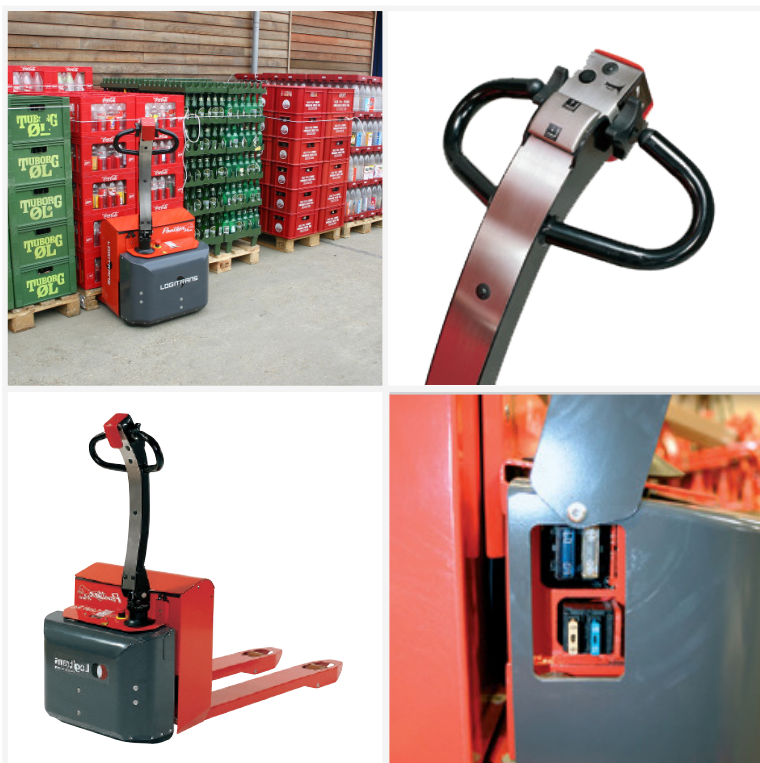

les +

TIMON ERGONOMIQUE  
AVEC COMMANDES CENTRALISÉES

FREIN MOTEUR POUR  
UNE SÉCURITÉ OPTIMALE

GRANDE AUTONOMIE  
APRÈS CHAQUE CHARGE

CONTRÔLE DE LA  
VITESSE SIMPLIFIÉE

PLUS ÉTROIT QU'UNE PALETTE EUROPE

MAINTENANCE RÉDUITE

Retrouvez-nous sur  
[www.liftop.fr](http://www.liftop.fr)



Contactez-nous  
**02 40 38 00 40**

✉ [info@liftop.fr](mailto:info@liftop.fr)

☎ Fax : 02 40 38 32 59

📍 LIFTOP - 1 Rue du Tyrol  
44240 La Chapelle Sur Erdre

**Liftop**  
MANUTENTION ERGONOMIQUE

# FICHE PRODUIT

CARACTÉRISTIQUES	RÉF	PANTHER MAXI
Capacité en kg		1800
Hauteur de levée	h3	200
Longueur des fourches	l	810 - 915 - 970 - 1066 - 1140 - 1220 - 1520
Hauteur châssis	h1	817
Largeur totale b5=520 / b5=680	b1	600 - 800
Largeur extérieure des fourches	b5	520 - 680
Largeur d'une fourche	e	158
Longueur sans fourches	l2	450
Longueur totale avec fourches	l1	450 + l
Hauteur hors tout	h14	1296
Hauteur basse	h13	85
Centre de gravité	c	l / 2
Distance entre roues (l=1140)	y	1256
Largeur d'allée	Ast	1890* (avec palette 1200 x 800)
Angle de rotation de la roue		210°
Largeur d'allée mini Wa (l=1140)		1410
Moteur de translation à contrôle électronique		24 V - 1.2 Kw
Vitesse de translation avec/sans charge		5 - 6 Km/h
Moteur de levée		24V 1,2 kW
Vitesse de levée avec/sans charge		35/50 mm/s
Vitesse de descente avec/sans charge		115/40 mm/s
Dé nivelé max.		10%
Poids en kg avec fourches 1140 mm (sans batterie)		205

\* Des tests montrent que 1610 mm sont suffisants.

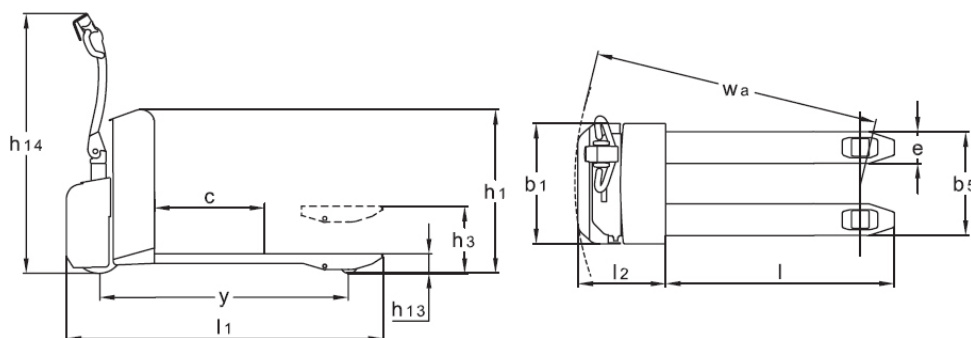

- ✓ Conformité à la norme européenne EN 13745
- ✓ Durée 5 ans sur les pièces
- ✓ Conformité à la directive Machines et la norme ISO 3051-2

Retrouvez-nous sur  
[www.liftop.fr](http://www.liftop.fr)

Contactez-nous  
**02 40 38 00 40**



✉ [info@liftop.fr](mailto:info@liftop.fr)

☎ Fax : 02 40 38 32 59

📍 LIFTOP - 1 Rue du Tyrol  
44240 La Chapelle Sur Erdre

